



VIOMAL[®] S.A.

Aluminium shading • Made to inspire

Βιομηχανία σχεδιασμού και παραγωγής ρολών αλουμινίου
και συστημάτων σίτας για οικιακή και επαγγελματική χρήση με έδρα την Ελλάδα

35 

Έτος ίδρυσης 1985:
Περισσότερα από 35 χρόνια εξειδίκευσης
στη βιομηχανία επεξεργασίας αλουμινίου,
με έδρα την Ελλάδα

65% 

Εξαγωγική δραστηριότητα που ξεπερνά
το 65% του κύκλου εργασιών

20 

Διεθνής παρουσία σε περισσότερες από 20
χώρες σε Ευρώπη, Μέση Ανατολή και Αφρική



Πιστοποιημένα προϊόντα και καινοτομίες με
διεθνείς κατοχυρώσεις (CE, EUIPO, OBI)

100 

Πάνω από 100 εργαζόμενοι

TÜV
AUSTRIA

Σύστημα διαχείρισης ποιότητας
EN ISO 9001:2015.
Σε εξέλιξη σύστημα περιβαλλοντικής
διαχείρισης ISO 14001:2015

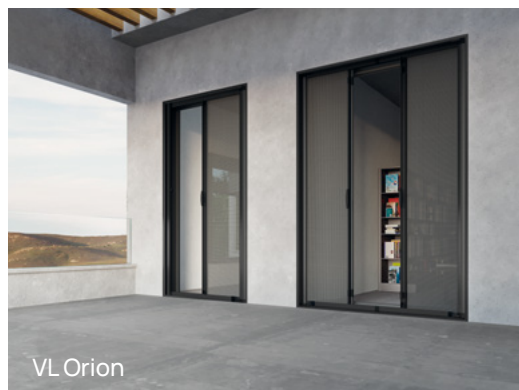
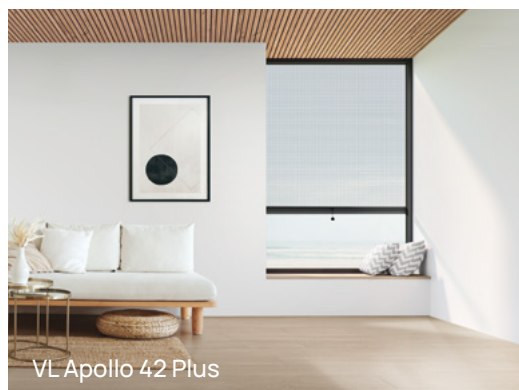

Περιεχόμενα

Πτυχωτά Συστήματα

10....VLPhoenix

18....VLPlisse

Κλασικά Συστήματα

26....VL Apollo 42

30....VL Apollo 42 Plus

34....VL Apollo 38

38....VL Orion

44....VL Opening Door

50....VL Plato

53....VL Flex DIY

54....Πανιά Σίτας

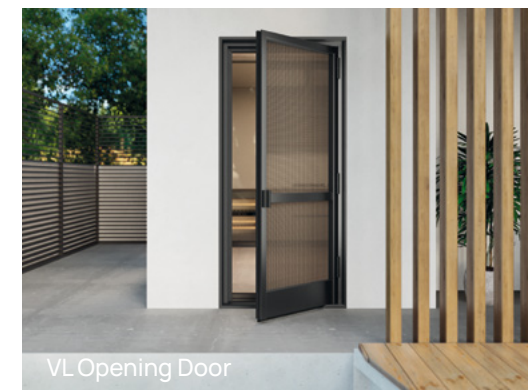

Μια Ελληνική Βιομηχανία υψηλής δυναμικής

Η Viomal είναι κορυφαίος παραγωγός ρολών αλουμινίου και συστημάτων σίτας με έδρα την Ελλάδα.

Η Εταιρία, από το 1985 μέχρι και σήμερα, έχει ισχυρή παρουσία, τόσο στην εγχώρια αγορά όσο και στο εξωτερικό.

Η εξαγωγική της δραστηριότητα ξεπερνά το 65% του κύκλου εργασιών με ισχυρή πελατειακή βάση σε Ευρώπη, Μέση Ανατολή και Αφρική ενώ έχει διεθνή παρουσία σε περισσότερες από 20 χώρες παγκοσμίως.

Είναι θυγατρική της ElvalHalcor, μία από τις κορυφαίες παγκόσμιες βιομηχανίες παραγωγής και επεξεργασίας προϊόντων αλουμινίου - χαλκού.



Όραμα

Με προσήλωση στις αρχές της βιώσιμης ανάπτυξης, στοχεύουμε στην παραγωγή και διάθεση προϊόντων και υπηρεσιών κορυφαίας ποιότητας και υψηλής προστιθέμενης αξίας σε παγκόσμιο επίπεδο, με σεβασμό στους εργαζομένους, τους πελάτες μας και το περιβάλλον. Σκοπός μας είναι να οικοδομήσουμε μακροχρόνιες συνεργασίες με όλα τα ενδιαφερόμενα μέρη, με γνώμονα την αποτελεσματικότητα, την αξιοπιστία και την ευελιξία.

Εγκαταστάσεις

Το εργοστάσιο και τα κεντρικά γραφεία της Viomal βρίσκονται στη Νέα Αρτάκη Ευβοίας (80 χλμ. από την Αθήνα), καλύπτοντας επιφάνεια 12.000 m², σε οικόπεδο συνολικής έκτασης 36.000 m².

Η Εταιρεία διαθέτει υποκατάστημα και Κέντρο διανομής στο Καλοχώρι Θεσσαλονίκης (6 χλμ. από την Εθνική Οδό Αθηνών-Θεσσαλονίκης), για την εξυπηρέτηση των πελατών της σε Βόρεια Ελλάδα και Βαλκάνια.

Στόχοι

- Ανάπτυξη και διαφύλαξη άριστων σχέσεων συνεργασίας με τους πελάτες μας.
- Συνεχή βελτίωση των προϊόντων και υπηρεσιών μας με στόχο την παροχή λύσεων και εφαρμογών με προστιθέμενη αξία σε κάθε κατασκευαστικό έργο.
- Αξιοποίηση των πλέον σύγχρονων τεχνολογικών μέσων και τη διαρκή ανάπτυξη των υποδομών μας για να εξυπηρετούμε άρτια τους πελάτες μας και να βελτιώνουμε την επιχειρησιακή μας λειτουργία.
- Παροχή εργασιακής ασφάλειας στους εργαζομένους.



- Διαμόρφωση ενός περιβάλλοντος συνεργασίας, πλούσιου σε ευκαιρίες ενδυνάμωσης, ανάπτυξης και εξέλιξης.
- Χρηστή διαχείριση, ώστε να διασφαλίζεται η ικανότητα της εταιρείας να επενδύει στη βελτίωση.
- Υποστήριξη της αειφόρου ανάπτυξης του τόπου μας και της κοινωνικής συνοχής.
- Διαρκής ενδυνάμωση της φήμης και της θέσης μας στον κατασκευαστικό κλάδο.

Ποιότητα

Στη VIOMAL, αποστολή μας είναι να φέρνουμε τις πλέον σύγχρονες τεχνολογικά και αξιόπιστες, από πλευράς ποιότητας, ασφάλειας και εξοικονόμησης ενέργειας, λύσεις συνεισφέροντας έτσι ενεργά στη βελτίωση της ποιότητας ζωής του σύγχρονου ανθρώπου.

Έχουμε αναπτύξει και εφαρμόζουμε Σύστημα Διαχείρισης Ποιότητας κατά το Πρότυπο EN ISO 9001:2015 και Σύστημα Περιβαλλοντικής διαχείρισης ISO 14001:2015 (σε εξέλιξη) με στόχο τη διαρκή βελτίωση της αποτελεσματικότητας και αποδοτικότητας της λειτουργίας μας και την παροχή στους συνεργάτες και τους εργαζομένους μας άριστης εμπειρίας συνεργασίας.

Τα περισσότερα από τα συστήματα ρολού και σίτας διαθέτουν πιστοποιητικά σχετικά με ανεμοπίεση, θέρμο-διαπερατότητα και υδατοστεγανότητα, πιστοποιητικά CE, κατοχυρώσεις σήματος και σχεδίου, πιστοποιητικά κατοχύρωσης χρησιμότητας.





Τμήματα & Οργάνωση

Προϊόντα

- Φυλλαράκια αλουμινίου με γέμιση πολυουρεθάνης
- Φυλλαράκια διέλασης αλουμινίου
- Κουτιά ρολού με γέμιση πολυουρεθάνης
- Κουτιά ρολού εξωτερικής τοποθέτησης
- Κουτιά διέλασης αλουμινίου
- Άξονες ρολού και εξαρτήματα ρολού και σίτας
- Συστήματα σίτας για πόρτες και παράθυρα
- Παραγωγή πτυχωτού πανιού
- Συστήματα σκίασης
- Πέργκολα
- Συστήματα αυτοματισμών

Για την παραγωγή ρολών αλουμινίου χρησιμοποιείται ως Α' ύλη βαμμένη ταινία αλουμινίου παραγωγής Elval, εταιρείας του Ομίλου ElvalHalcor.

Για την εξυπηρέτηση του Εμπορικού της δικτύου σε Ελλάδα και εξωτερικό, η Viomal διατηρεί δυο οργανωμένα κέντρα διανομής στην Εύβοια και τη Θεσσαλονίκη, 3.000 τ.μ. και 1.000 τ.μ. αντίστοιχα.



1

Σχεδιασμός και καθετοποιημένη παραγωγή πτυχωτών και κλασικών συστημάτων σίτας, συμπεριλαμβανομένου του πτυχωτού πανιού.

2

Καθετοποιημένη παραγωγή ρολών (φυλλαράκια) και κουτιών ρολού, με γέμιση πολυουρεθάνης, για υψηλή θερμομόνωση.

3

Επενδύσεις σε νέα γραμμή παραγωγής διάτρητων ρολών αλουμινίου και κάθετων συστημάτων σκίασης.

R&D

Το εσωτερικό τμήμα Έρευνας και Ανάπτυξης σχεδιάζει καινοτόμα συστήματα αλουμινίου για οικιστικές και επαγγελματικές εφαρμογές:

- Από την ιδέα και το σχεδιασμό μέχρι και τη βελτιστοποίηση του χαρτοφυλακίου προϊόντων
- Τρισδιάστατη εκτύπωση και μοντελοποίηση με τη χρήση εξοπλισμού τελευταίας τεχνολογίας
- Εργαστηριακές δοκιμές των προϊόντων στο ΕΛΚΕΜΕ (κέντρο Έρευνας του Ομίλου εταιρειών ElvalHalcor) για ανεμοπίεση, υδατοστεγανότητα και ασφάλεια
- Πιστοποίηση προϊόντων και κατοχύρωση καινοτομιών, σύμφωνα με διεθνή πρότυπα

Μονάδα Ηλεκτροστατικής βαφής

Η Viomal λειτουργεί καθετοποιημένη μονάδα ηλεκτροστατικής βαφής, για να ανταποκρίνεται στις αυξανόμενες ανάγκες των πελατών της για αρχιτεκτονικές εφαρμογές.

Δυνατότητα βαφής ρολών αλουμινίου και προφίλ συστημάτων σίτας σε αποχρώσεις όλων των διαθέσιμων RAL, ειδικών χρωμάτων, ανοδίωσης και απομίμησης ξύλου, βάσει προδιαγραφών. Οι βαφές παραμένουν αναλλοίωτες από την ηλιακή ακτινοβολία και τις καιρικές συνθήκες.

Προϊόντα

Η Viomal, ανταποκρινόμενη στις σύγχρονες κατασκευαστικές τάσεις παγκοσμίως και τις αυξανόμενες ανάγκες των πελατών της, επενδύει συνεχώς στο σχεδιασμό και την παραγωγή προϊόντων υψηλής ποιότητας και σχεδιασμού.

Εξειδικεύεται στην παραγωγή συστημάτων αλουμινίου για ρολά και σίτες οικιακής και επαγγελματικής χρήσης, καθώς και συμπληρωματικών προϊόντων και εξαρτημάτων, σύμφωνα με τα πιο αυστηρά Ευρωπαϊκά πρότυπα.

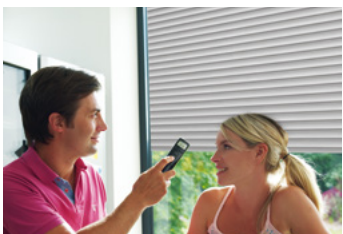

Συστήματα ρολών αλουμινίου για πόρτες, παράθυρα και γκαραζόπορτες.



Φυλλαράκια ρολού αλουμινίου διέλασης.

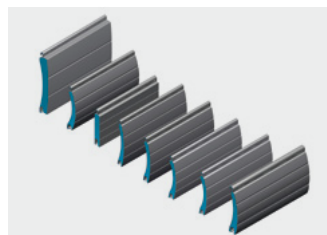

Φυλλαράκια ρολού αλουμινίου με γέμιση πολυουρεθάνης.

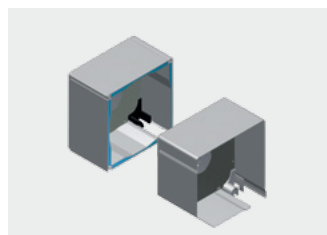

Κουτιά αλουμινίου
- με γέμιση πολυουρεθάνης.
- εξωτερικής τοποθέτησης.



Οκτάγωνοι γαλβανίζε άξονες & εξαρτήματα ρολού.



Παραγωγή πτυχωτού πανιού σίτας.



Πτυχωτά και κλασικά συστήματα σίτας για πόρτες και παράθυρα.



Ηλεκτρικοί μηχανισμοί & συστήματα αυτοματισμού για ρολά, τέντες και γκαραζόπορτες Becker.

Πτυχωτά συστήματα σίτας

Ο ιδανικός συνδυασμός καινοτομίας,
λειτουργικότητας και αισθητικής

Πτυχωτά συστήματα σίτας

- VLPhoenix
- VLPlisse



VLPhoenix®

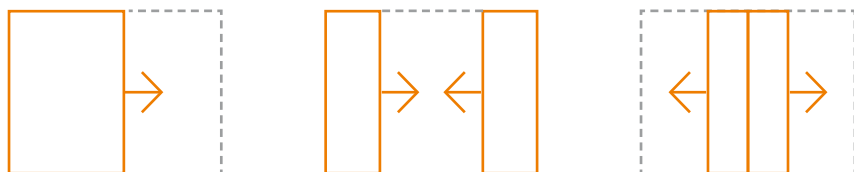

Ο ιδανικός συνδυασμός καινοτομίας, λειτουργικότητας και αισθητικής

Σύστημα σίτας οριζόντιας κίνησης, με αδιάβροχο πτυχωτό πανί και κάτω οδηγό, για παράθυρα και μπαλκονόπορτες μεγάλων διαστάσεων. Η καινοτόμα, πιστοποιημένη από τον ΟΒΙ σίτα, διακρίνεται για τον εργονομικό σχεδιασμό των προφίλ και εξαρτημάτων, που της εξασφαλίζει υψηλή αισθητική και ανθεκτικότητα σε βάθος χρόνου.

Σύστημα σίτας βραβευμένο με Manufacturing Excellence Award 2021, στην κατηγορία "Καινοτόμο Προϊόν".







Minimal αισθητική

Ολικό πλάτος προφίλ 25 mm ίσων γραμμών, που επιτρέπουν την τοποθέτηση σε νέες κατασκευές ή σε ανακαίνιση, αλλά και την αντικατάσταση παλαιών συστημάτων.



Μέγιστη φωτεινότητα

Μέγιστη φωτεινότητα και ορατότητα μέσω του διάτρητου, αδιάβροχου πτυχωτού πανιού από 100% polyester σε μαύρο και γκρι χρώμα, με ύψος πιάτας 18 mm.



Μεγάλα ανοίγματα

Ιδανική λύση για μεγάλα ανοίγματα ύψους έως 3 μέτρα και πλάτους έως 6 μέτρα (αφορά στη δίφυλλη τυπολογία).



Καινοτομία

Άψογη λειτουργικότητα, μεγάλη διάρκεια ζωής και ανθεκτικότητα κατά τη χρήση, μέσω του καινοτόμου σχεδιασμού των προφίλ και των εξαρτημάτων.

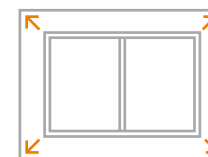

Εγκατάσταση

Δυνατότητα για εύκολη, γρήγορη και οικονομική εγκατάσταση χωρίς εργαλεία και οπές στην τοιχοποιία.

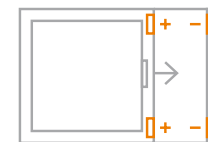

Μηχανισμός κλεισίματος

Χειροκίνητη λειτουργία με μαγνήτη.





1

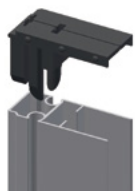

- Επάνω Τάπα λαβής
- Λαβή

Μειωμένος Θόρυβος κατά τη χρήση

Ειδικά σχεδιασμένη επάνω τάπα λαβής με προεξοχές για καλύτερη εφαρμογή & αποφυγή θορύβου από συντονισμό.



2



Τάπα κλιπ πάνω & κάτω οδηγού

Τοποθέτηση χωρίς εργαλεία & οπές

Ειδικές τάπες κλιπ που ενσωματώνονται στον πάνω και κάτω οδηγό, και επιτρέπουν γρήγορη και εύκολη τοποθέτηση χωρίς εργαλεία και οπές στην τοιχοποιία. Διασφαλίζουν το σωστό αλφάδιασμα και την άριστη λειτουργία της σίτας.



3,4



Σημειακοί μαγνήτες

Αισθητική & λειτουργικότητα

Σημειακοί μαγνήτες ενσωματωμένοι στις πάνω & κάτω τάπες του κάθετου σταθερού προφίλ και λαβής, μη εμφανείς από τον χρήστη, για καλύτερη αισθητική και λειτουργία εφ' όρου ζωής.



5



Κάτω οδηγός αλουμινίου

Ανθεκτικότητα στις καιρικές συνθήκες

Μέσω του κάτω οδηγού αλουμινίου ύψους 10mm, που επιτρέπει μεγαλύτερη βύθιση του πανιού και δυσκολεύει την έξοδό του. Ο οδηγός διαθέτει διαμπερείς νεροδιώκτες στις 2 πλευρές για να αποφεύγεται η συγκράτηση νερού.



6



4mm 10mm
2 επιλογές πόμολου

Εύκολο άνοιγμα & κλείσιμο

Δύο επιλογές πόμολου καινοτόμου σχεδιασμού, για καλύτερη εφαρμογή των δακτύλων κατά το άνοιγμα και το κλείσιμο της σίτας, που κουμπώνουν χωρίς βίδωμα.



7



Κάτω τάπα λαβής

Βέλτιστη Ολίσθηση

Κάτω τάπα λαβής, σημειακά εφαιπτόμενη με τον κάτω οδηγό στα 2 ακριανά σημεία. Το κάτω μέρος της τάπας λαβής απέχει από τον οδηγό, εξασφαλίζοντας βέλτιστη ολίσθηση χωρίς τη χρήση ρούλων κύλισης & ελάχιστη τριβή που δημιουργεί φθορά του οριζόντιου κορδονιού.

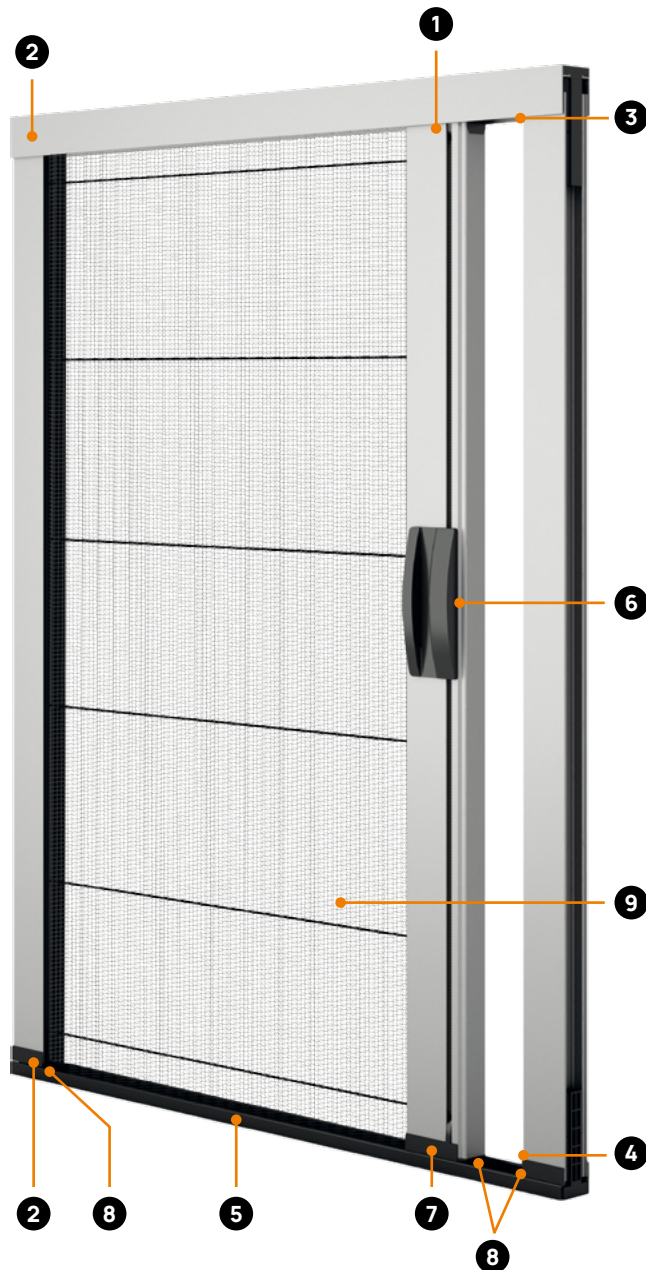

8



Κάτω τάπα
κάθετων
προφίλ

Αντοχή σε βάθος χρόνου

Κάτω τάπες όλων των κάθετων προφίλ που κουμπώνουν με τον κάτω οριζόντιο οδηγό, διατηρούν το πλαίσιο άκαμπτο & σταθερό ώστε η σίτα να βρίσκεται στην ιδανική θέση λειτουργίας.

Σχεδιασμένες να αποτρέπουν την ανασήκωση του πανιού, επιτυγχάνοντας τη μη ορατή οδήγηση των κορδονιών παραλληλισμού δεξιά και αριστερά σε όλο το μήκος της σίτας, καθιστώντας μη αναγκαία τη χρήση υποκατάστατων τύπων κορδονιού.



9

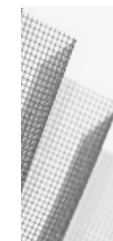

Πτυχωτό πολυεστερικό πανί παραγωγής VIOMAL

Αδιάβροχο και ανθεκτικό πανί

Πτυχωτό πολυεστερικό πανί παραγωγής VIOMAL σε μαύρο και γκρι χρώμα. Διάτρητο, με ύψος πλέτας 18mm για μεγαλύτερη φωτεινότητα & καλύτερη ορατότητα. Πλήρως αδιάβροχο πανί, πιστοποιημένο από ανεξάρτητους φορείς, που δεν συγκρατεί νερό μετά από βροχή ή καθάρισμα, διατηρώντας το σχήμα του αναλλοίωτο σε βάθος χρόνου. Η ειδική του πλέξη και η υψηλή αντοχή στην υπεριώδη ακτινοβολία UV, προστατεύουν από αλλοίωση λόγω χρήσης και καιρικών συνθηκών.



1. Διαστάσεις κατόπιν παραγγελίας



Το σύστημα σίτας διατίθεται κατόπιν παραγγελίας στην επιθυμητή διάσταση και απόχρωση του πελάτη στις τυπολογίες μονόφυλλη, δίφυλλη και αναστρέψιμη.

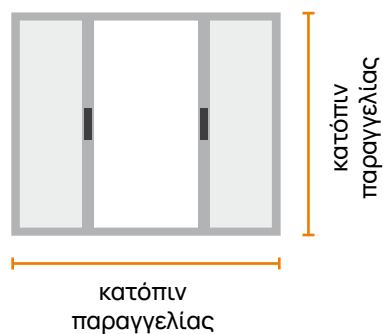

2. VLPhoenix KIT μονόφυλλης

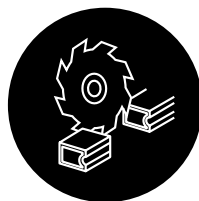

Το σύστημα σίτας VLPhoenix διατίθεται και σε ΚΙΤ τυποποιημένων διαστάσεων στη μονόφυλλη τυπολογία. Διαθέσιμα ΚΙΤ πλάτους από 1100 mm έως 1850 mm και ύψους από 1100 mm έως 2600 mm ανά 25cm, και δυνατότητα κοπής 25 cm στην κάθε διάσταση.

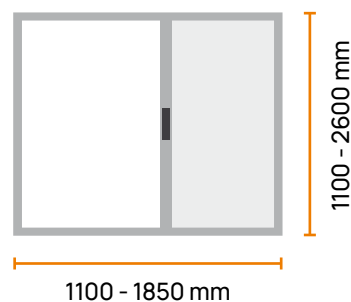

Χρώματα ΚΙΤ άμεσα διαθέσιμα

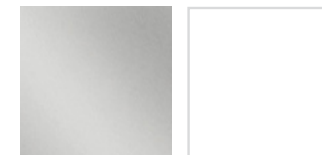

Αβαφο

RAL 9010



RAL 8014

Golden oak

Nussbaum

Δυνατότητα βαφής σε οποιοδήποτε χρώμα RAL, RAL Mat, απομίμηση ξύλου, ανοδίωσης και ειδικά χρώματα, κατόπιν παραγγελίας

Σίτα

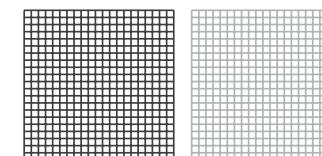

Μαύρο

Γκρι

Μονόφυλλη

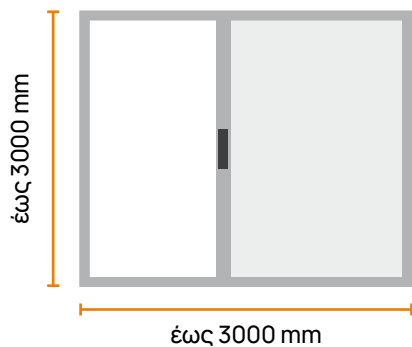

Πόμολο 4mm

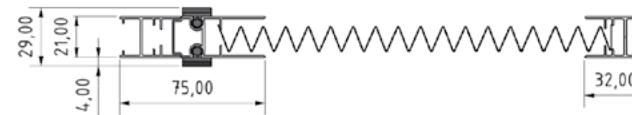

Πόμολο 10mm

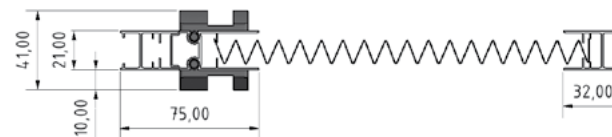

Δίφυλλη

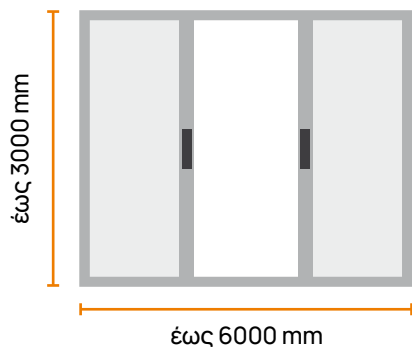

Πόμολο 4mm

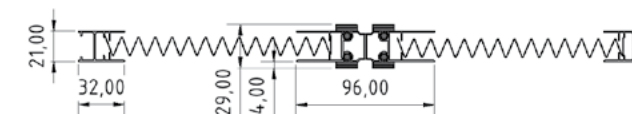

Πόμολο 10mm

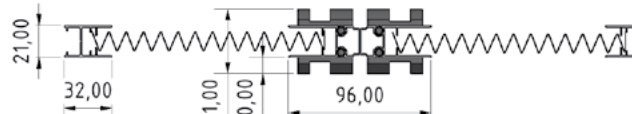

Αναστρέψιμη

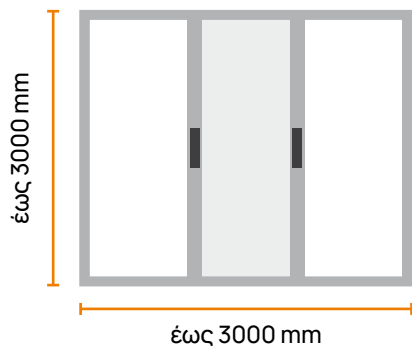

Πόμολο 4mm

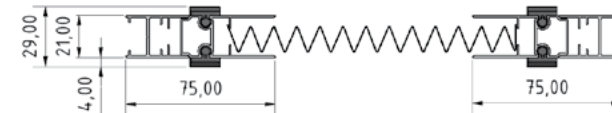

Πόμολο 10mm

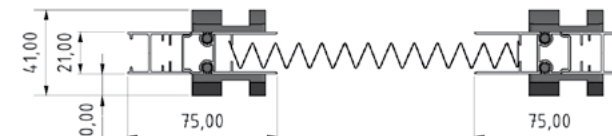



VLPissime

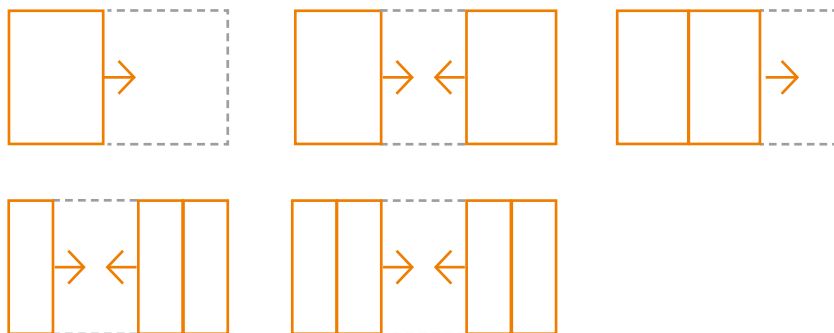

Προσιτή πολυτέλεια και υψηλή αισθητική για κάθε χώρο

Σύστημα σίτας οριζόντιας κίνησης υψηλής ποιότητας κατασκευής, με αδιάβροχο πτυχωτό πανί και πλαστική ερπύστρια πάνω και κάτω. Είναι εργονομικά σχεδιασμένη για κατασκευές μεγάλων διαστάσεων καθώς είναι διαθέσιμη σε μονόφυλλη, δίφυλλη, τρίφυλλη και τετράφυλλη τυπολογία. Διακρίνεται για την άψογη λειτουργικότητά της.





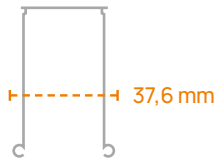

Minimal αισθητική

Με ολικό πλάτος προφίλ 37,6mm και ίσιες γραμμές είναι κατάλληλη τόσο για νέες κατασκευές, όσο για αντικατάσταση παλαιών συστημάτων.



Καινοτομία

Η κίνηση του φύλλου με τη χρήση ερπύστριας πάνω και κάτω και τα οριζόντια κορδόνια της σίτας προσφέρουν απεριόριστη αντοχή στον αέρα και την καθημερινή χρήση.

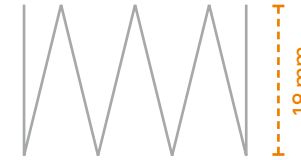

Μέγιστη φωτεινότητα

Μέγιστη φωτεινότητα και ορατότητα μέσω του διάτρητου, αδιάβροχου πτυχωτού πανιού από 100% polyester, σε μαύρο και γκρι χρώμα, με ύψος πιάτας 18mm.



Μεγάλα ανοίγματα

Ιδανική λύση για μεγάλα ανοίγματα πάνω από 6 μέτρα πλάτος. Ενώνοντας το ένα φύλλο μετά το άλλο, κατασκευάζεται παρασυρόμενη σίτα.

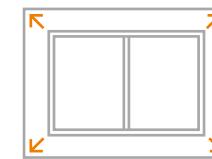

Εγκατάσταση

Δυνατότητα τοποθέτησης σε παράγωνους τοίχους με τη χρήση προφίλ αντικρίσματος και ειδικά κλίπ, που καλύπτουν κάθε κατασκευαστική ατέλεια.



Άνετη διέλευση

Η χρήση πλαστικής ερπύστριας αντί κάτω οδηγού διευκολύνει τη διέλευση, καθιστώντας το σύστημα ιδανικό για παιδιά, ηλικιωμένους και άτομα με ειδικές ανάγκες. Επιπλέον, η ερπύστρια διευκολύνει το καθάρισμα και την απομάκρυνση του νερού.

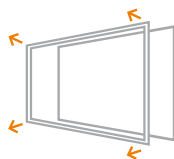

Συντήρηση & αποθήκευση

Χάρη στα πλαστικά clips, η σίτα Plisse αφαιρείται εύκολα και γρήγορα για να καθαριστεί ή να αποθηκευτεί τους χειμερινούς μήνες.

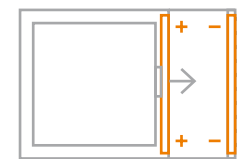

Μηχανισμός κλεισίματος

Χειροκίνητη λειτουργία με μαγνήτη, χωρίς ελατήριο επαναφοράς, διασφαλίζοντας απαλό άνοιγμα και κλείσιμο του φύλλου στο επιθυμητό σημείο.

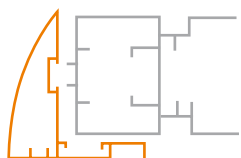

Εξωτερική κάσα τοποθέτησης

Η εξωτερική κάσα τοποθέτησης της σίτας Plisse χρησιμοποιείται σε ανοίγματα που δεν υπάρχει το απαραίτητο κενό στην τοικοποιία. Για καλύτερη εφαρμογή ενδείκνυται η χρήση γωνιών συνδέσεως για να ταιριάξουν τα προφίλ που είναι κομμένα σε φάλτσο 45° γωνία.





Διαστάσεις κατόπιν παραγγελίας



Το σύστημα σίτας διατίθεται κατόπιν παραγγελίας στην επιθυμητή διάσταση και απόχρωση του πελάτη.

Χρώματα



Δυνατότητα βαφής σε οποιοδήποτε χρώμα RAL, RAL Mat, απομίμηση ξύλου, ανοδίωσης και ειδικά χρώματα, κατόπιν παραγγελίας

Σίτα

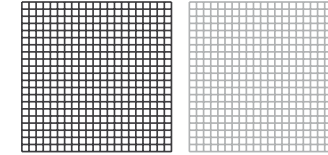

Μαύρο

Γκρι

* Για την κατασκευή σίτας Plisse, το ύψος πρέπει να είναι τουλάχιστον 20% μεγαλύτερο από το πλάτος της τελικής διάστασης.



Μονόφυλλη

με κλείσιμο μαγνήτη

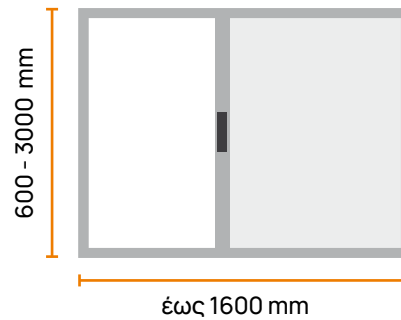

Δίφυλλη

κεντρικό κλείσιμο με μαγνήτη στη μέση

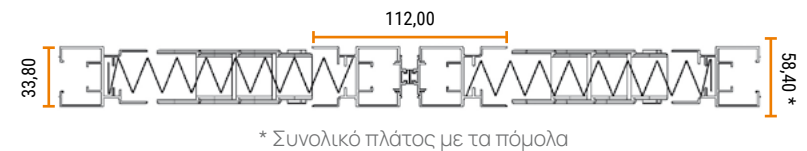
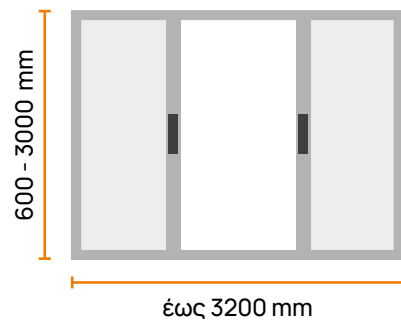

Δίφυλλη Παρασυρόμενη

με κλείσιμο με μαγνήτη & αντίκρισμα κλεισίματος

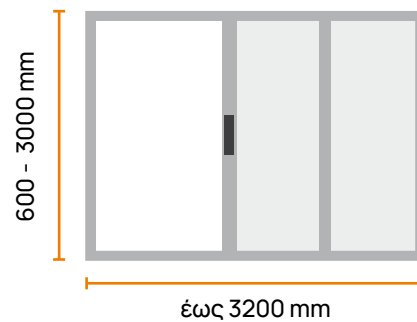

Τρίφυλλη

παρασυρόμενη με κλείσιμο μαγνήτη

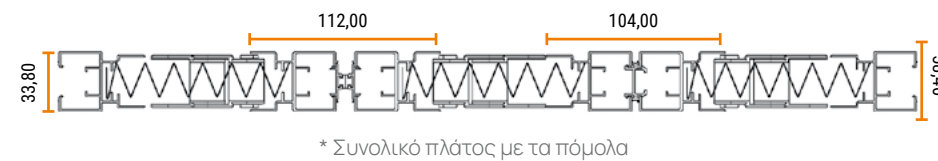
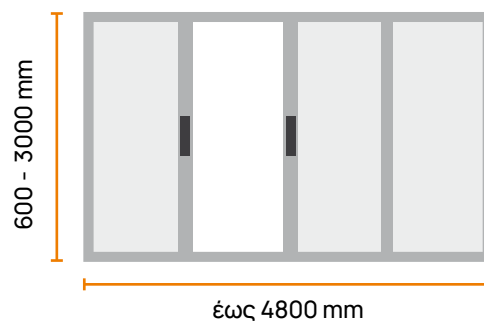

Τετράφυλλη

κεντρικό κλείσιμο με μαγνήτη στη μέση

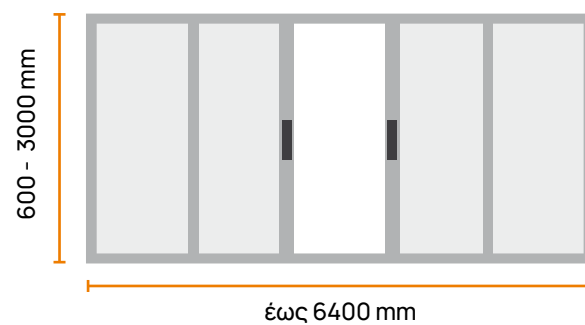

Κλασικά συστήματα σίτας

Πρακτικότητα. Λειτουργικότητα. Άνεση

Κλασικά συστήματα σίτας

- VL Apollo 42
- VL Apollo 42 Plus
- VL Apollo 38
- VL Orion
- VL Opening Door
- VL Plato
- VL Flex DIY



VL Apollo

42mm

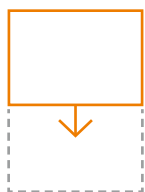

Πρακτικότητα, Λειτουργικότητα, Άνεση

Σύστημα σίτας κάθετης κίνησης για πόρτες και παράθυρα ύψους έως 2,4 μέτρα , σχεδιασμένη να προσφέρει λειτουργικότητα και πρακτικότητα στην καθημερινότητα. Η VL Apollo 42mm συνδυάζει κουτί πλάτους 42mm, με σύστημα κλεισίματος και εξαρτήματα εργονομικού σχεδιασμού, για εύκολη εγκατάσταση και απεγκατάσταση, ακόμα και σε παράγωνο άνοιγμα και για μια άνετη και αθόρυβη λειτουργία.



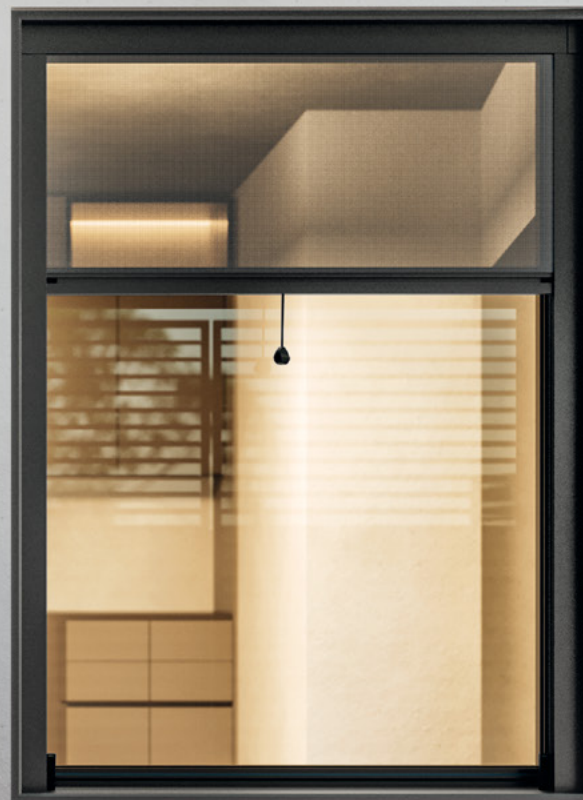

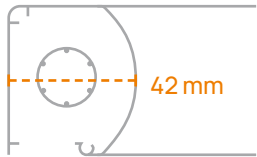

Minimal αισθητική

Με πλάτος κουτιού μόλις 42mm είναι η ιδανική λύση για πόρτες και ψηλά παράθυρα ύψους έως 2,4 μέτρα σε νέες και υπάρχουσες κατασκευές.

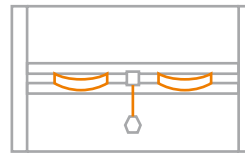

Εργονομικά χερούλια

Τα πρακτικά χερούλια στο εσωτερικό και το εξωτερικό της σίτας (2+2) και το εξωτερικό κορδόνι προσφέρουν άνεση κατά το άνοιγμα και κλείσιμο. Οι οδηγοί διαθέτουν απλό ή ενισχυμένο βουρτσάκι για καλύτερη στεγάνωση

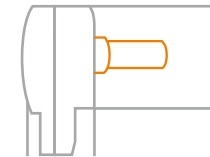

Μηχανισμός κλεισίματος

Η προαιρετική λειτουργία φρένου επιτρέπει στη σίτα να κινείται ελεύθερα στο κατέβασμα και να μειώνει την ταχύτητα στο ανέβασμα, διασφαλίζοντας ασφαλή και αθόρυβη κίνηση. Ο μηχανισμός φρένου τοποθετείται εύκολα στην εσωτερική πλαστική τάπα της σίτας.

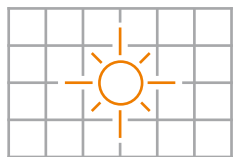

Μέγιστη φωτεινότητα

Μέγιστη φωτεινότητα και ορατότητα μέσω του διάτρητου γκρι Stiff πανιού.

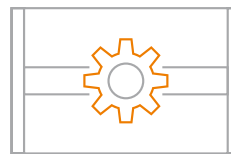

Λειτουργικότητα

Οι εσωτερικές πλαστικές τάπες εφαρμόζουν τέλεια σε 4 σημεία στο κουτί της σίτας, με αποτέλεσμα να διατηρείται πάντα το επιθυμητό άνοιγμα των 22mm και να αποφεύγεται το κλείσιμο του κουτιού προκαλώντας δυσλειτουργία στο σύστημα. Επίσης προσφέρεται η δυνατότητα βιδώματος της επάνω τάπας στο κουτί για ακόμα ασφαλέστερο κούμπωμα.



Γρήγορη τοποθέτηση

Η χρήση τηλεσκοπικών ταπών επιτρέπει μικρότερη κοπή της σίτας έως και 10mm από το άνοιγμα σε περίπτωση λάθους κοπής ή παράγωνου τοίχου. Συμπληρωματικά, οι τάπες διασφαλίζουν την εύκολη και γρήγορη τοποθέτηση της σίτας ακόμα και από ένα άτομο, καθώς τοποθετούνται στις δυο πλευρές του ανοίγματος και επάνω τους «κουμπώνει» το κουτί της σίτας.

1. Βέργες 6m

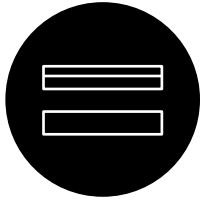

Το σύστημα σίτας διατίθεται σε βέργες 6m και σετ εξαρτημάτων.



2. VL Apollo 42mm KIT

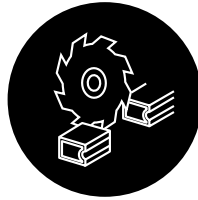

Το σύστημα σίτας VL Apollo 42mm διατίθεται και σε τυποποιημένες διαστάσεις μονόφυλλης σίτας κάθετης κίνησης

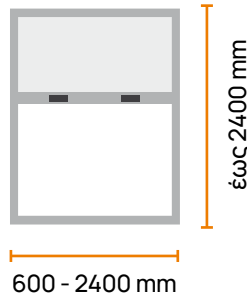

3. Διαστάσεις κατόπιν παραγγελίας



Το σύστημα σίτας VL Apollo 42mm διατίθεται κατόπιν παραγγελίας στην επιθυμητή διάσταση μονόφυλλης σίτας κάθετης κίνησης.

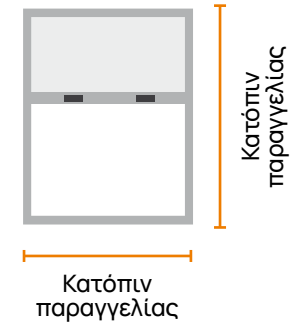

Μονόφυλλη

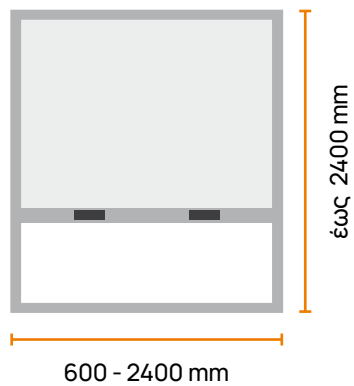

Χρώματα άμεσα διαθέσιμα



Αβαφο RAL 9010 RAL 8014 Golden oak

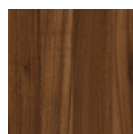

Nussbaum

Δυνατότητα βαφής της VL Apollo 42mm σε οποιοδήποτε χρώμα RAL, RAL Mat, απομίμηση ξύλου, ειδικά χρώματα και ανοδίνωση, κατόπιν παραγγελίας.

Σίτα

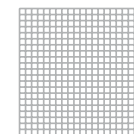

Γκρι



VLApollo

42mm PLUS

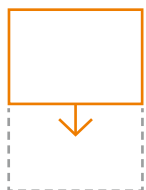

Μέγιστη άνεση, minimal αισθητική

Σύστημα σίτας κάθετης κίνησης, εργονομικά σχεδιασμένη να προσφέρει λειτουργικότητα και άνεση κατά τη χρήση. Με πλάτος κουτιού 42mm, αποτελεί την ιδανική λύση σε κατασκευές όπου δεν υπάρχει ο απαιτούμενος χώρος για τοποθέτηση συστήματος σίτας. Είναι κατάλληλη για εξωτερική τοποθέτηση και διακρίνεται για την αθόρυβη και αξιόπιστη λειτουργία της σε βάθος χρόνου.





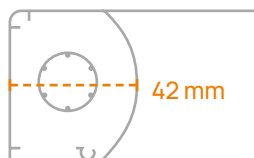

Minimal αισθητική

Με πλάτος κουτιού μόλις 42 mm είναι η ιδανική λύση για πόρτες και ψηλά παράθυρα ύψους έως 2,4 μέτρα.

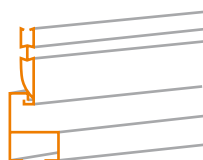

Εργονομικός σχεδιασμός

Διακριτικό χερούλι ενσωματωμένο στο λεπτό, ίσιο προφίλ της λαβής, με τελείωμα σε σχήμα V για να «θηλυκώνει» στον κάτω οδηγό.

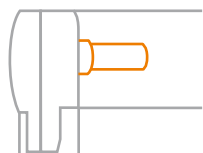

Μηχανισμός κλεισίματος

Η λειτουργία φρένου επιτρέπει στη σίτα να κινείται ελεύθερα στο κατέβασμα και να μειώνει την ταχύτητα στο ανέβασμα, διασφαλίζοντας ασφαλή και αθόρυβη κίνηση. Ο μηχανισμός φρένου τοποθετείται εύκολα στην εσωτερική πλαστική τάπα της σίτας.

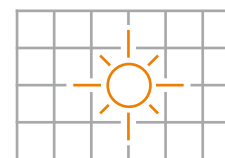

Μέγιστη φωτεινότητα

Μέγιστη φωτεινότητα και ορατότητα μέσω του διάτρητου γκρι Stiff πανιού.

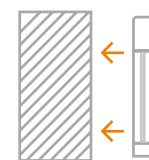

Εξωτερική τοποθέτηση

Τοποθετείται εξωτερικά του κουφώματος, αποτελώντας την ιδανική λύση σε νέες ή υπάρχουσες κατασκευές, όπου δεν υπάρχει ο απαιτούμενος χώρος για σύστημα σίτας.



Εγκατάσταση

Η χρήση τηλεσκοπικών ταπών επιτρέπει άνοιγμα έως και 10 mm σε περίπτωση λάθους κοπής ή παράγωνου τοίχου, καλύπτοντας οποιαδήποτε ατέλεια.

Χρώματα άμεσα διαθέσιμα



Άβαφο

RAL 9010

RAL 8014

Δυνατότητα βαφής της VL Apollo 42mm Plus σε οποιοδήποτε χρώμα RAL, RAL Mat, απομίμηση ξύλου, ειδικά χρώματα και ανοδίωση, κατόπιν παραγγελίας.

Σίτα

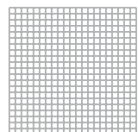

Γκρι

Βέργες 6m

Το σύστημα σίτας διατίθεται σε βέργες 6m και σετ εξαρτημάτων.



Μονόφυλλη

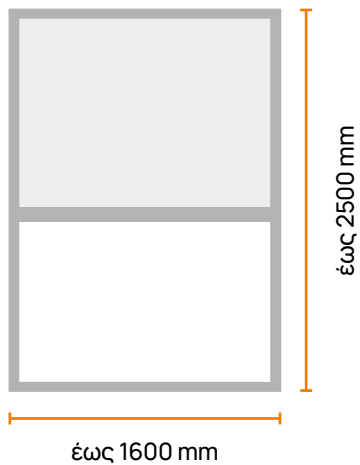



VL Apollo

38mm

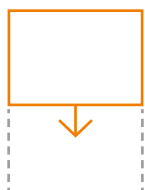

Η απλότητα που κάνει τη διαφορά

Σύστημα σίτας κάθετης κίνησης για πόρτες και παράθυρα ύψους έως 2,4 μέτρα, σχεδιασμένη να προσφέρει λειτουργικότητα και άνεση. Η VL Apollo 38mm, με κουτί πλάτους 38mm, διαθέτει σύστημα ασφαλούς λειτουργίας και εργονομικά εξαρτήματα, που επιτρέπουν την εύκολη τοποθέτηση, και διασφαλίζουν ένα άνετο άνοιγμα και κλείσιμο σε βράχος χρόνου.





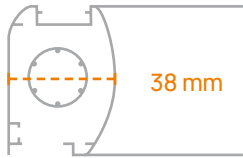

Minimal αισθητική

Με πλάτος κουτιού μόλις 38mm είναι η ιδανική λύση για πόρτες και ψηλά παράθυρα ύψους έως 2,4 μέτρα σε νέες και υπάρχουσες κατασκευές.

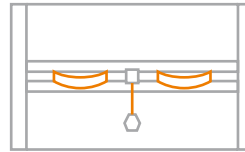

Εργονομικά εξαρτήματα

Τα πρακτικά χερούλια στο εσωτερικό και το εξωτερικό της σίτας (2+2) και το εξωτερικό κορδόνι προσφέρουν άνεση κατά το άνοιγμα και κλείσιμο. Οι οδηγοί διαθέτουν απλό ή ενισχυμένο βουρτσάκι για καλύτερη στεγάνωση.

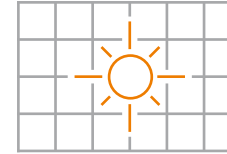

Μέγιστη φωτεινότητα

Μέγιστη φωτεινότητα και ορατότητα μέσω του διάτρητου γκρι Stiff πανιού.

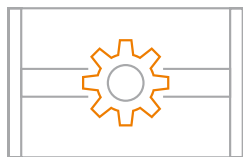

Λειτουργικότητα

Οι εσωτερικές πλαστικές τάπες εφαρμόζουν τέλεια σε 4 σημεία στο κουτί της σίτας, με αποτέλεσμα να διατηρείται πάντα το επιθυμητό άνοιγμα των 22mm και να αποφεύγεται το κλείσιμο του κουτιού προκαλώντας δυσλειτουργία στο σύστημα.

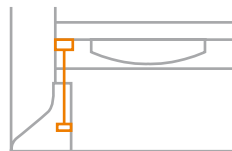

Μηχανισμός κλεισίματος

Το κλείσιμο της σίτας επιτυγχάνεται με ρεγουλατόρο, όπου το άγκιστρο που συγκρατεί το κατωκάσι βρίσκεται μέσα σε κωνικό πλαίσιο & το συγκρατεί με ασφάλεια.

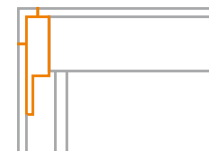

Γρήγορη τοποθέτηση

Επιλογή τοποθέτησης μέσω:

- τηλεσκοπικών ταπών που επιτρέπουν μικρότερη κοπή της σίτας έως και 10mm από το άνοιγμα σε περίπτωση λάθους κοπής ή παράγωνου τοίχου.
- πλαστικών κλίπ τοποθέτησης που περιέχονται στο κιτ εξαρτημάτων, βιδώνονται στο επάνω μέρος του σημείου τοποθέτησης και επάνω τους «κουμπώνει» το κουτί της σίτας.

1. Βέργες 6m



Το σύστημα σίτας διατίθεται σε βέργες 6m και σετ εξαρτημάτων.



2. VL Arolo 38mm KIT

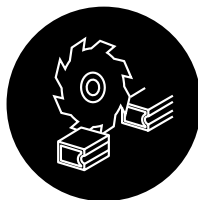

Το σύστημα σίτας VL Arolo 38mm διατίθεται και σε τυποποιημένες διαστάσεις μονόφυλλης σίτας κάθετης κίνησης.

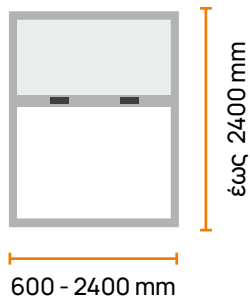

3. Διαστάσεις κατόπιν παραγγελίας

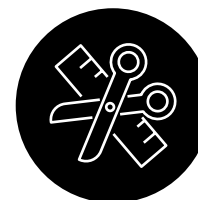

Το σύστημα σίτας VL Arolo 38mm διατίθεται κατόπιν παραγγελίας στην επιθυμητή διάσταση μονόφυλλης σίτας κάθετης κίνησης.

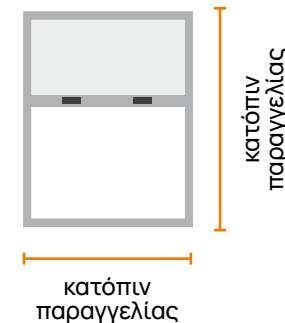

Χρώματα άμεσα διαθέσιμα



Άβαφο

RAL 9010

RAL 8014

Δυνατότητα βαφής της VL Arolo 38mm σε οποιοδήποτε χρώμα RAL, RAL Mat, απομίμηση ξύλου, ειδικά χρώματα και ανοδίωση, κατόπιν παραγγελίας.

Σίτα

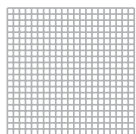

Γκρι

Μονόφυλλη

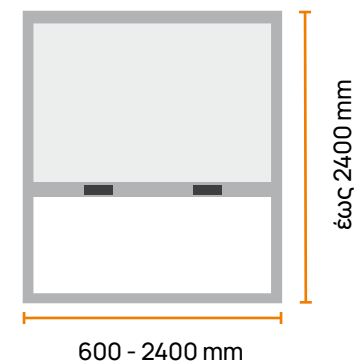



VLOrion



Με μια ... οριζόντια κίνηση

Σύστημα σίτας οριζόντιας κίνησης για πόρτες και παράθυρα ύψους έως 2,6 μέτρα. Σχεδιάστηκε για να καλύπτει κάθε άνοιγμα και κατασκευαστική ανάγκη μονόφυλλης ή δίφυλλης σίτας, με πλήρη ασφάλεια και άψογη λειτουργικότητα...μια για πάντα. Χάρη στα πλεονεκτήματα που διαθέτει κατά την τοποθέτηση και τη χρήση και μέσω του καινοτομικού σχεδιασμού της, έχει καταρρίψει κάθε επιφύλαξη κατασκευαστών και καταναλωτών για χρήση συστήματος σίτας οριζόντιας κίνησης σε μεγάλα ανοίγματα.





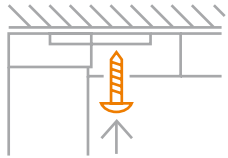

Γρήγορη Τοποθέτηση

Το οριζόντιο σύστημα σίτας Orion διατίθεται με δύο πλαστικά κλίπ συγκράτησης, καθιστώντας την τοποθέτηση μια εύκολη και γρήγορη διαδικασία, από έναν μόνο άνθρωπο, βιδώνοντας τα κλίπ στο επάνω και κάτω μέρος του ανοίγματος και κουμπώνοντας το κουτί της σίτας.

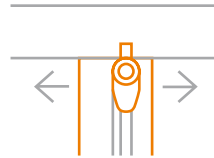

Λειτουργικότητα

Η λαβή σχήματος «Τ» και τα αυτολυπαινόμενα ροδάκια ευθυγράμμισης στην πάνω και κάτω πλευρά του κινούμενου τμήματος της σίτας είναι σχεδιασμένα με τρόπο ώστε να επιτυγχάνεται η απόλυτη παραλληλότητα κατά την κίνηση του πανιού, διασφαλίζοντας αθόρυβη κίνηση και ομαλή λειτουργία σε βάθος χρόνου. Τα ροδάκια συνεργάζονται άψογα με τις τάπες του κινούμενου μέρους, αφού το κωνικό σχήμα της τάπας τα ασφαλίσει και τα κρατάει σταθερά, διατηρώντας τα σε απόλυτη επαφή με τον οδηγό. Το ελατήριο επαναφοράς μήκους 80cm παρέχει ομαλή λειτουργία και διατηρεί το πανί ομοιόμορφα τεντωμένο κατά την κίνηση.

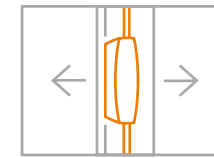

Εργονομικά πόμολα

Τα πόμολα είναι τοποθετημένα και στις δύο πλευρές της λαβής (μέσα & έξω) προσφέροντας άνεση κατά το άνοιγμα και το κλείσιμο. Ο μοντέρνος σχεδιασμός & η ποιότητα των υλικών κατασκευής τους καθιστά την εμφάνισή τους πρωτοποριακή.



Άνετη διέλευση

Η χρήση ανατρεπόμενου κάτω οδηγού με μόλις 29mm ύψος, επιτρέπει τον καθαρισμό του ανοίγματος, καθώς και την ομαλή διέλευση ηλικιωμένων και ατόμων με ειδικές ανάγκες.

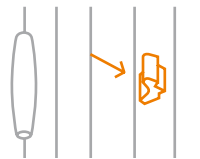

Μηχανισμός κλεισίματος

Το σύστημα διαθέτει δύο επιλογές ασφάλισης της λαβής:

- Κάθετος μαγνήτης καθ' ύψος της λαβής & του αντικρίσματος.
- Βουρτσάκι καθ' ύψος της λαβής και του αντικρίσματος. Η ασφάλιση της σίτας ολοκληρώνεται με τους ειδικούς γάντζους που τοποθετούνται πάνω στο αντικρίσμα.

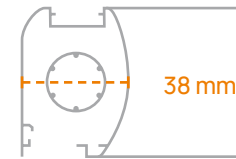

Minimal αισθητική

Με πλάτος κουτιού μόλις 38mm είναι η ιδανική λύση για πόρτες και ψηλά παράθυρα ύψους έως 2,6 μέτρα σε νέες και υπάρχουσες κατασκευές.

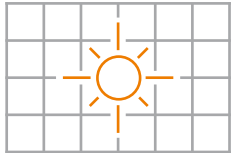

Μέγιστη φωτεινότητα

Μέγιστη φωτεινότητα και ορατότητα μέσω του διάτρητου γκρι Stiff πανιού.

Επιπλέον Πλεονεκτήματα Δίφυλλης VL Orion

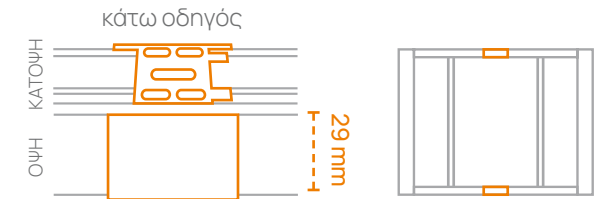

Εργονομία

Η μεσαία πλαστική βάση στήριξης των κάτω οδηγών είναι ανθεκτική και πολύ χαμηλότερη σε ύψος, για να διευκολύνει ακόμα περισσότερο τη διέλευση και να εναρμονίζεται με το ύψος των οδηγών. Η πάνω βάση είναι σχεδιασμένη με τρόπο ώστε να στερεώνεται πρώτα ο ένας οδηγός και στη συνέχεια να τοποθετείται με ευκολία και ο δεύτερος.

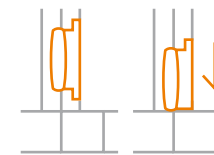

Ασφάλεια

Και τα δύο φύλλα διαθέτουν διακριτικούς σύρτες ασφαλείας υψηλής ποιότητας, τόσο στην πάνω, όσο και στην κάτω πλευρά. Σε συνεργασία με τα πλαστικά στήριξης οδηγών, τα φύλλα της σίτας ασφαλίζουν και παραμένουν ανοιχτά είτε το ένα μόνο, είτε και τα δύο μαζί.

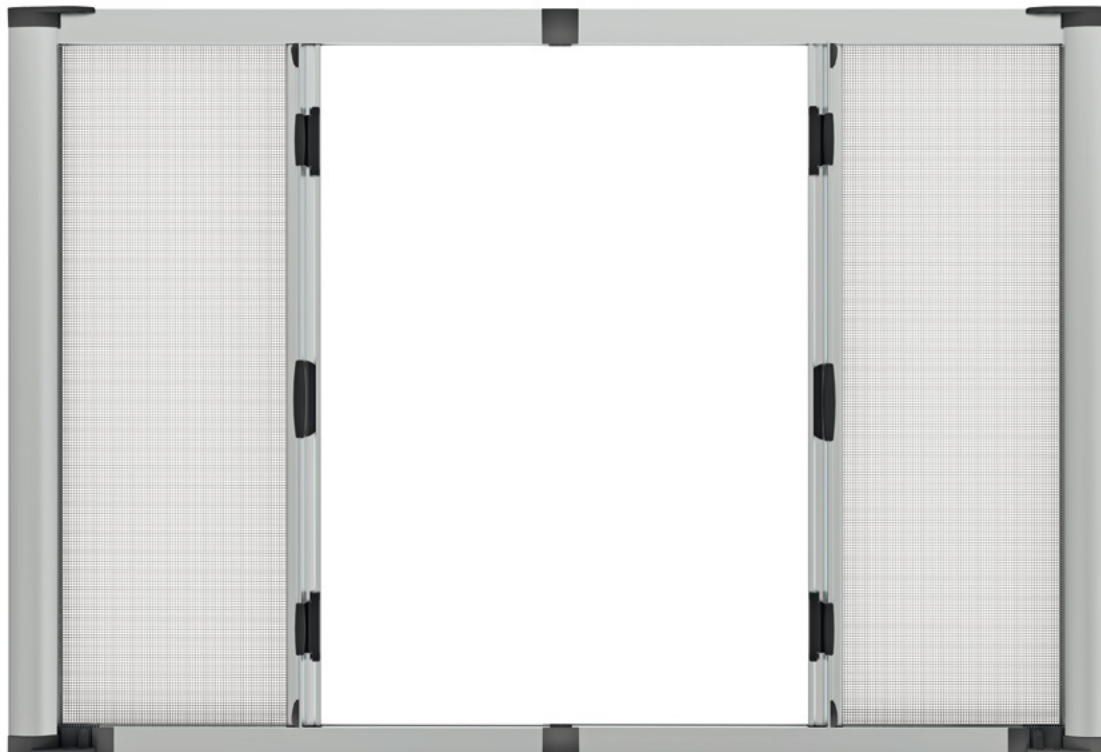



1. Βέργες 4,6m



Το σύστημα σίτας διατίθεται σε βέργες 4,6m και σετ εξαρτημάτων.



2. VL Orion KIT

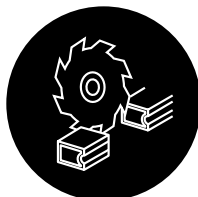

Το σύστημα σίτας VL Orion διατίθεται και σε τυποποιημένες διαστάσεις μονόφυλλης σίτας οριζόντιας κίνησης.

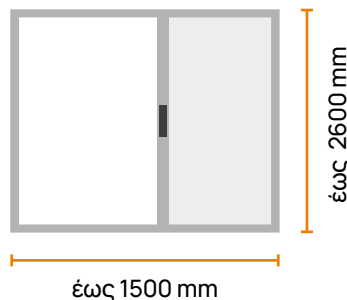

3. Διαστάσεις κατόπιν παραγγελίας

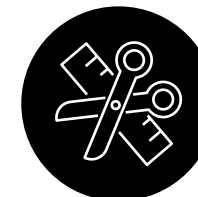

Το σύστημα σίτας VL Orion διατίθεται κατόπιν παραγγελίας στην επιθυμητή διάσταση μονόφυλλης & διφυλλης σίτας οριζόντιας κίνησης.

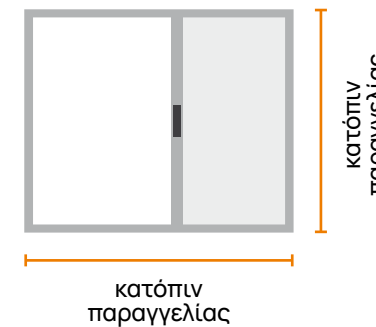

Χρώματα άμεσα διαθέσιμα



Άβαφο

RAL 9010

RAL 8014

Σίτα

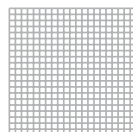

Γκρι

Δυνατότητα βαφής της VL Orion σε οποιοδήποτε χρώμα RAL, RAL Mat, απομίμηση ξύλου, ειδικά χρώματα και ανοδίωση, κατόπιν παραγγελίας.



Μονόφυλλη

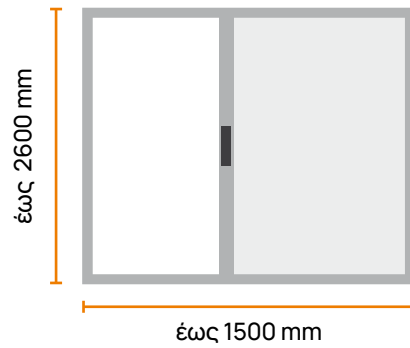

Δίφυλλη

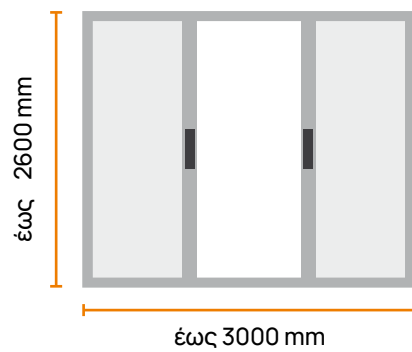



VL Opening Door

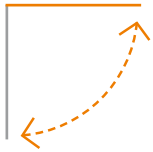

Καινοτομία & Λειτουργικότητα σε ένα προϊόν

Η νέα ανοιγόμενη πόρτα της Viomal, ιδανική για πόρτες κουζίνας, με κύρια χαρακτηριστικά της την ανθεκτικότητα χάρη στα ενισχυμένα προφίλ που διαθέτει, την υψηλή λειτουργικότητα και την καινοτομία. Διατίθεται σε τυπολογίες μονόφυλλης και δίφυλλης σε κάθε ζητούμενη απόχρωση για να συνδυάζεται με τα υπάρχοντα κουφώματα. Η VL Opening Door διαθέτει πιστοποιητικό CE.





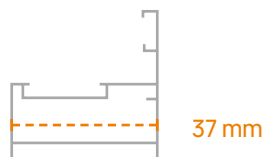

Minimal αισθητική

Χάρη στο ολικό πλάτος προφίλ κάσας 37mm, που επιτρέπει την τοποθέτηση σε νέα ή υπάρχουσα κατασκευή πόρτας κουζίνας.

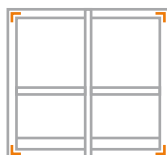

Γρήγορη κατασκευή

Εύκολη και γρήγορη κατασκευή της πόρτας, χάρη στις γωνίες σύνδεσης σε κάσα και φύλλο χωρίς τη χρήση ειδικού εξοπλισμού.

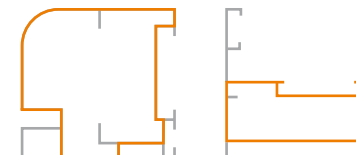

Στιβαρότητα

Τα ενισχυμένα θαλαμωτά προφίλ σε κάσα και φύλλο προσδίδουν στιβαρότητα, ανθεκτικότητα κατά τη χρήση και μεγάλη διάρκεια ζωής.



Ποιότητα

Ο ταμπλάς ύψους 11cm στο κάτω μέρος της πόρτας ενισχύει την αντοχή και παρέχει ασφαλή λειτουργία, ακόμα και μετά από δυνατή ώθηση. Ενσωματώνεται στα προ-τρυπημένα προφίλ φύλλου της πόρτας με βίδες δεξιά & αριστερά.

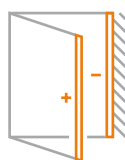

Ασφαλές κλείσιμο

Μεντεσές επαναφοράς που διασφαλίζει το κλείσιμο της πόρτας, ακόμα και σε υψηλά επίπεδα αέρα. Κάθετος μαγνήτης σε όλο το ύψος του φύλλου της πόρτας και εργονομικό βουρτσάκι στο κάτω μέρος του φύλλου της πόρτας που παρέχουν ασφαλές κλείσιμο.

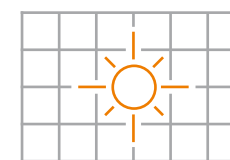

Μέγιστη φωτεινότητα

Μέσω του διάτρητου γκρι πανιού. Η επιλογή του πανιού γίνεται βάσει των απαιτούμενων προδιαγραφών του κάθε χώρου με εναλλακτικές λύσεις όπως πανί τύπου Soft, PET ή αλουμινίου.



Σχεδιασμός προφίλ

Λούκι 3mm σε προφίλ φύλλου, τραβέρσας και ταμπλά, που επιτρέπει την τοποθέτηση εναλλακτικών υλικών εκτός πανιού, όπως λαμαρίνα, plexiglass, bond κλπ.

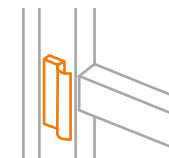

Εργονομικά χερούλια

Πόμολο τύπου «χούφτα» για μεγαλύτερη άνεση κατά τη χρήση.
Το σύστημα διαθέτει δύο πόμολα στη μονόφυλλη τυπολογία και για τις δύο πλευρές.



Καινοτομία

Πλαστικό κούμπωμα σχήματος «T» αντί για λάστιχο, που συγκρατεί το πανί και επιτρέπει τη γρήγορη κατασκευή της πόρτας.



1. Βέργες 6m

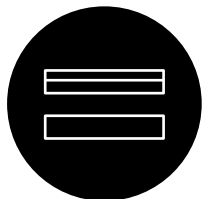

Το σύστημα VL Opening Door διατίθεται σε βέργες.

2. Διαστάσεις κατόπιν παραγγελίας

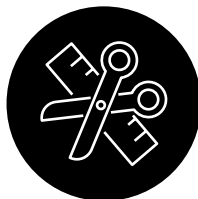

Το σύστημα VL Opening Door διατίθεται κατόπιν παραγγελίας στην επιθυμητή διάσταση μονόφυλλης ή δίφυλλης πόρτας ή ασύμμετρης πόρτας.

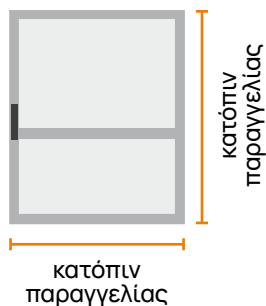

3. VL Opening Door KIT

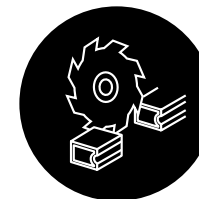

Το σύστημα VL Opening Door διατίθεται και σε KIT μονόφυλλης και δίφυλλης πόρτας.

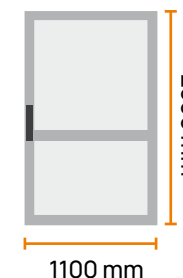

KIT μονόφυλλης

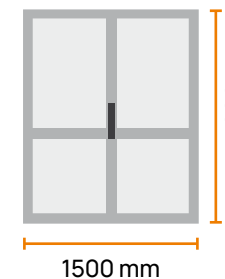

KIT A Δίφυλλης

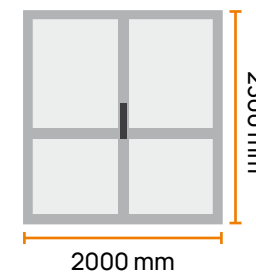

KIT B Δίφυλλης

Χρώματα άμεσα διαθέσιμα



Αβαφο RAL 9010 RAL 8014 Golden oak

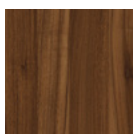

Nussbaum

Δυνατότητα βαφής της VL Opening Door σε οποιοδήποτε χρώμα RAL, RAL Mat, απομίμηση ξύλου, ειδικά χρώματα και ανοδίωση, κατόπιν παραγγελίας.

Σίτα

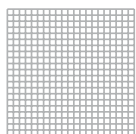

Γκρι

Επιλογή PET, SOFT και Aluminium



Μονόφυλλη

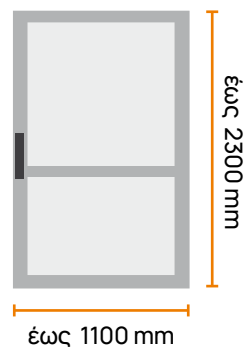

Δίφυλλη

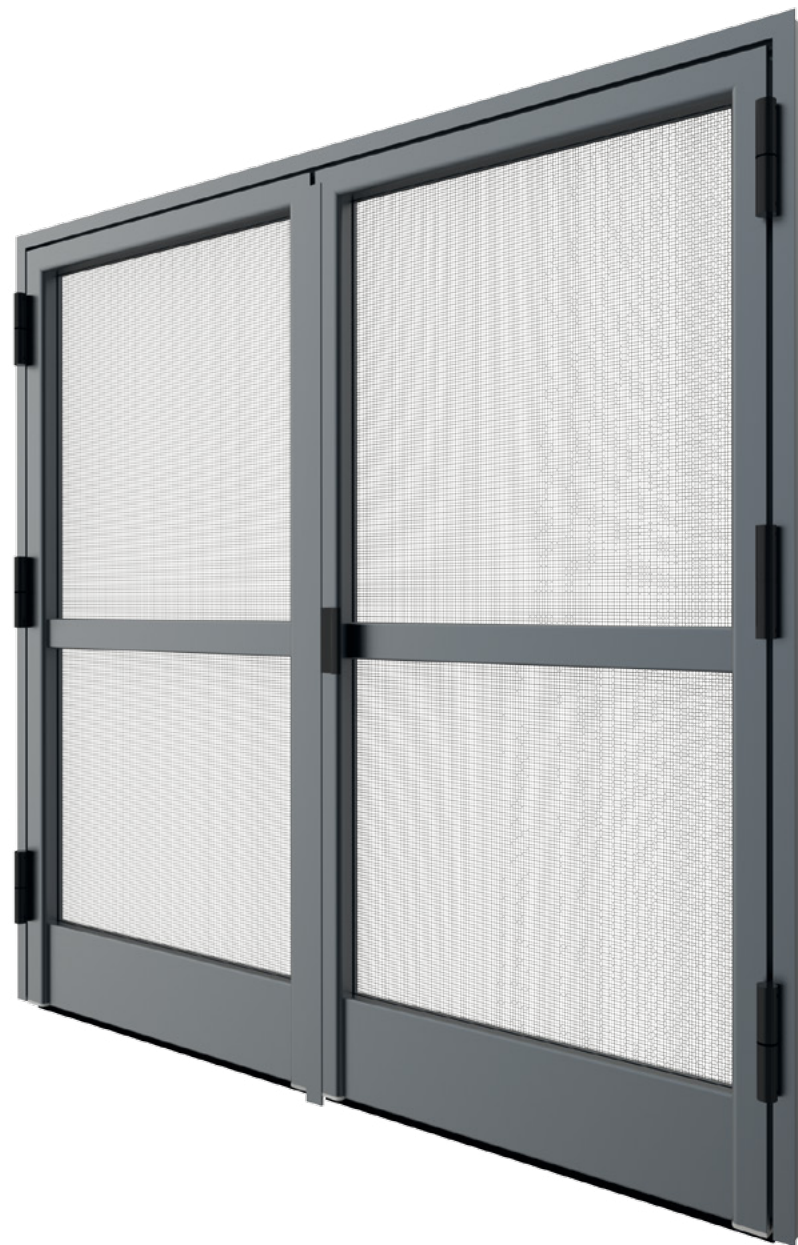
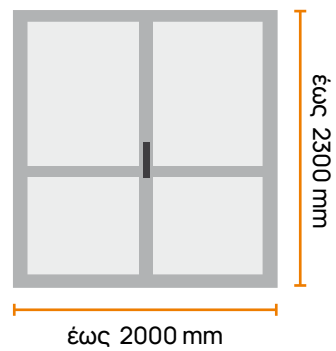



VL Plato



Σταθερότητα & Οικονομία

Το σταθερό πλαίσιο σίτας VL Plato είναι ένα ευέλικτο σύστημα, κατάλληλο για παράθυρα όπου δεν απαιτείται άνοιγμα, όπως στο μπάνιο ή δεν υπάρχει πρόσβαση από την έξω πλευρά. Το πλαίσιο VL Plato που τοποθετείται πάντα εξωτερικά του κουφώματος, είναι κατάλληλο αφενός για σταθερή τοποθέτηση στο άνοιγμα του τοίχου, εφαιπτόμενο στις πλευρές του με βίδωμα, και αφετέρου για κατασκευή αποσπώμενου πλαισίου σίτας με χρήση μαγνήτη. Το σύστημα παρέχει μεγάλη ανθεκτικότητα σε βάθος χρόνου και στεγανοποίηση.

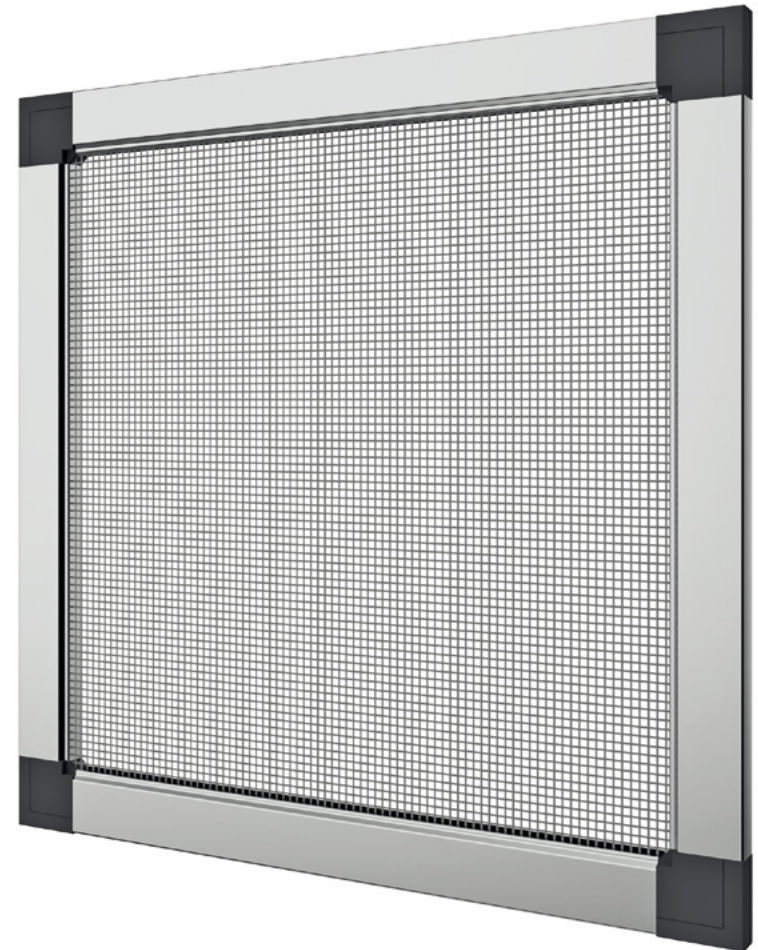

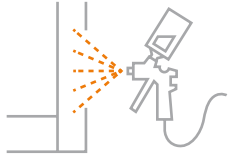

Minimal αισθητική

Τα προφίλ του σταθερού πλαισίου VL Plato μπορούν να βαφθούν στην επιθυμητή απόχρωση του πελάτη, σύμφωνα με τις αποχρώσεις του κουφώματος. Το πλαίσιο ολοκληρώνεται με τη χρήση γωνιών σύνδεσης σε λευκό ή μαύρο χρώμα, για ανοιχτόχρωμη ή σκουρόχρωμη κατασκευή αντίστοιχα.

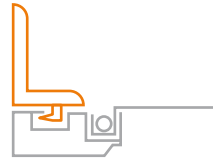

Εργονομική τοποθέτηση

Δυνατότητα τοποθέτησης με ειδικά πλαστικά στηρίγματα για μόνιμη / σταθερή τοποθέτηση στο άνοιγμα του τοίχου, εξωτερικά του κουφώματος, χωρίς να βιδώνονται στο κούφωμα



Αποσπώμενη σίτα

Με τη χρήση μαγνήτη που βιδώνεται εξωτερικά του κουφώματος. Σε συνδυασμό με τα μεταλλικά στοιχεία στις γωνίες σύνδεσης του VL Plato, το σύστημα μπορεί να αποσπάται για καθαρισμό ή και αποθήκευση κατά τους χειμερινούς μήνες.

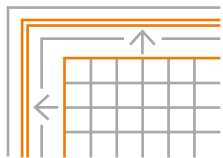

Στιβαρότητα

Το πανί τοποθετείται πάνω στο σταθερό πλαίσιο με τη χρήση λάστιχου συγκράτησης που εφαρμόζεται στο λούκι 7mm των προφίλ και το συγκρατεί.

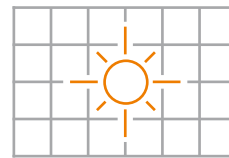

Μέγιστη φωτεινότητα

Μέσω του διάτρητου και ανθεκτικού Fiberglass γκρι πανιού, με επιλογή μεταξύ του πανιού τύπου Soft ή Αλουμινίου.

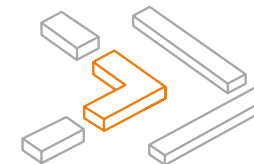

Γρήγορη κατασκευή

Εύκολη και γρήγορη κατασκευή του σταθερού πλαισίου, χάρη στην ίσια κοπή 90° των προφίλ και στη σύνδεσή τους με τη χρήση πλαστικών γωνιών, χωρίς να απαιτείται μηχανολογικός εξοπλισμός.

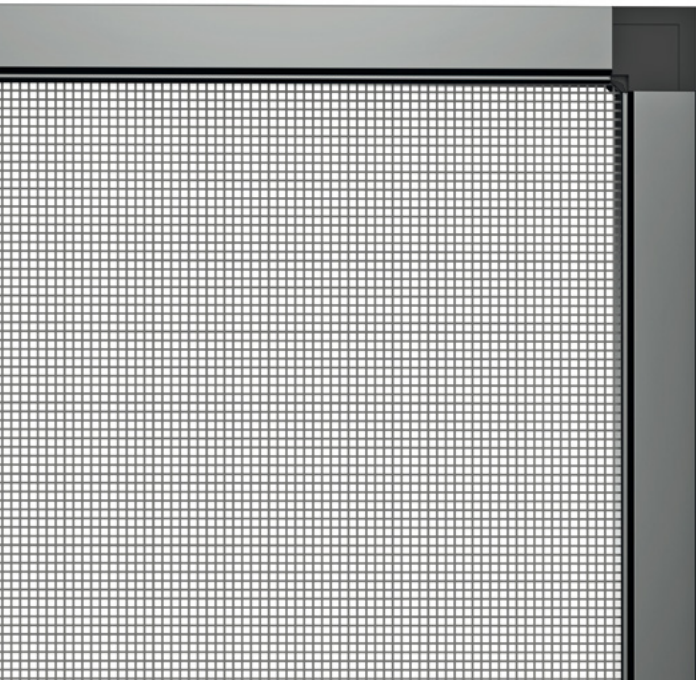

1. Βέργες 6m

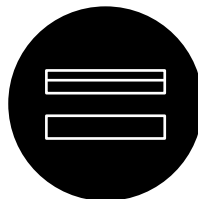

Το σύστημα VL Plato διατίθεται σε βέργες 6m και σετ εξαρτημάτων

2. Διαστάσεις κατόπιν παραγγελίας

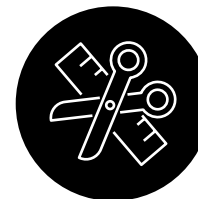

Το σύστημα VL Plato διατίθεται κατόπιν παραγγελίας στην επιθυμητή διάσταση σταθερού πλαισίου σίτας

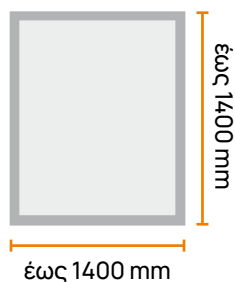
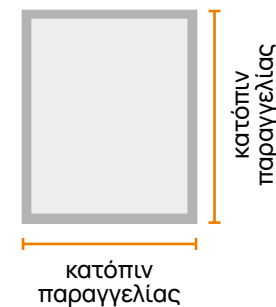

Χρώματα άμεσα διαθέσιμα



Αβαφο RAL 9010 RAL 8014

Δυνατότητα βαφής της VL Plato σε οποιοδήποτε χρώμα RAL, RAL Mat, απομίμηση ξύλου, ειδικά χρώματα και ανοδίωση, κατόπιν παραγγελίας.

Πανί Σίτας

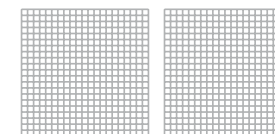

Γκρι Soft Γκρι Αλουμινίου



Πρακτικότητα & Οικονομία

Το εύκαμπτο πλαίσιο σίτας VL FLEX σε γκρι χρώμα είναι ένα σύστημα γρήγορης κατασκευής και τοποθέτησης, με δυνατότητα συναρμολόγησης στο σπίτι, χωρίς τη χρήση μηχανολογικού εξοπλισμού. Κατάλληλο για παράθυρα όπου δεν απαιτείται άνοιγμα, όπως στο μπάνιο ή δεν υπάρχει πρόσβαση από την έξω πλευρά. Το πλαίσιο VL Plato τοποθετείται εξωτερικά του κουφώματος με χρήση μαγνήτη, γεγονός που του επιτρέπει να αποσπάται για καθάρισμα ή φύλαξη.



ΠΛΕΟΝΕΚΤΗΜΑΤΑ & ΕΠΙΛΟΓΕΣ

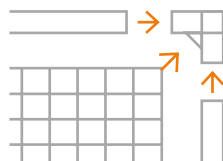

Γρήγορη κατασκευή

Εύκολη και γρήγορη κατασκευή του σταθερού πλαισίου, με μέτρηση της διάστασης του ανοίγματος και απλή συναρμολόγηση του μαγνητικού πλαισίου χωρίς βίδωμα ή εργαλεία. Μοναδική κατεργασία αποτελεί η κοπή του πανιού, των ελαστικών μαγνητών και του εύκαμπτου κουμπώματος / πλαισίου της σίτας με ψαλίδι στην επιθυμητή διάσταση.

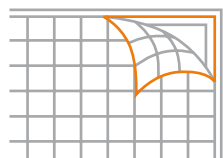

Αποσπώμενη σίτα

Με τη χρήση μαγνήτη που φέρει κολλητική ταινία διπλής όψης, το σύστημα μπορεί να αποσπάται για καθάρισμα ή και αποθήκευση κατά τους χειμερινούς μήνες.



Εργονομική τοποθέτηση

Δυνατότητα τοποθέτησης του πλαισίου με μαγνήτη, που φέρει κολλητική ταινία διπλής όψης, χωρίς να απαιτείται βίδωμα σε κούφωμα ή σε τοίχο.

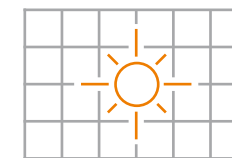

Μέγιστη φωτεινότητα

Μέγιστη φωτεινότητα και ορατότητα μέσω του διάτρητου γκρι Soft πανιού.

VL Flex DIY KIT

Το σύστημα VL Flex DIY διατίθεται σε KIT δύο διαθέσιμων διαστάσεων

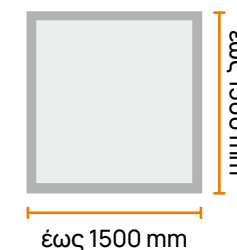
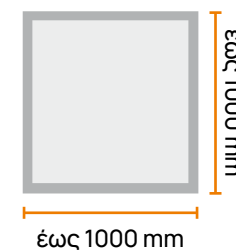

Πανιά Σίτας

Τα συστήματα σίτας VIOMAL για προστασία από ενοχλητικά έντομα ολοκληρώνονται από μια μεγάλη γκάμα πτυχωτών και ίσιων πανιών. Με βασικό χαρακτηριστικό την υψηλή ποιότητα και την αισθητική, είναι κατάλληλα για κάθε είδους εφαρμογή βάσει προδιαγραφών ή απαιτήσεων του χώρου και της χρήσης για την οποία προορίζεται το σύστημα σίτας.

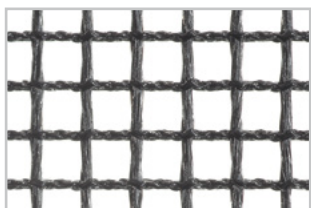

Pleated - πτυχωτό πανί

Πτυχωτό πολυεστερικό πανί παραγωγής VIOMAL σε μαύρο και γκρι χρώμα.

Διάτρητο, με ύψη πιέτας 15mm - 18mm - 20mm, για μεγαλύτερη φωτεινότητα & καλύτερη ορατότητα.

Πλήρως αδιάβροχο πανί, πιστοποιημένο από ανεξάρτητους φορείς, που δεν συγκρατεί νερό μετά από βροχή ή καθάρισμα, διατηρώντας το σχήμα του αναλλοίωτο σε βάθος χρόνου. Η ειδική του πλέξη και η υψηλή αντοχή στην υπεριώδη ακτινοβολία UV, δεν επιτρέπουν την αλλοίωσή του λόγω χρήσης και καιρικών συνθηκών.

Διατίθεται σε ύψη 240cm - 260cm - 300cm, σε μαύρο & γκρι χρώμα. Συμβατό με τα συστήματα σίτας VL Phoenix και VL Plisse της VIOMAL, καθώς και με όλα τα πτυχωτά συστήματα σίτας με ύψη πιέτας 15mm ή 18mm ή 20mm.

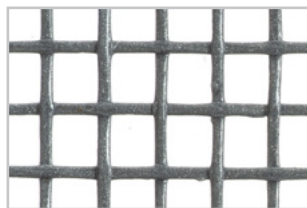

Stiff

Ίσιο πανί Fiberglass, υπερανθεκτικό, κατάλληλο για χρήση σε κλασικά συστήματα σίτας.

Διατίθεται ετοιμοπαράδοτο σε ρόλους 102m σε ύψη 160cm και 240cm σε χρώμα γκρι. Μαύρο πανί κατόπιν παραγγελίας.

Συμβατό με τα συστήματα σίτας VL Apollo 38mm, VL Apollo 42mm, VL Apollo 42mm PLUS και VL ORION της VIOMAL, καθώς και με όλα τα συστήματα οριζόντιας και κάθετης κίνησης με ίσιο πανί.

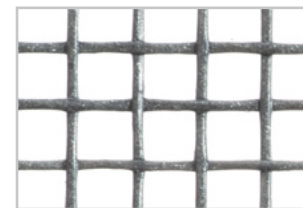

Soft

Ίσιο πανί Fiberglass, μαλακό με μεγάλη ελαστικότητα.

Ιδανικό για χρήση σε ανοιγόμενες πόρτες & σταθερά πλαίσια.

Διατίθεται ετοιμοπαράδοτο σε ρόλους 30m και ύψη 60cm | 80cm | 100cm | 120cm | 140cm | 160cm | 180cm | 200cm | 220cm | 240cm σε γκρι χρώμα. Μαύρο πανί κατόπιν παραγγελίας.

Συμβατό με τα συστήματα σίτας VL Opening Door, VL Plato και VL Flex DIY της VIOMAL, καθώς με όλα τα συστήματα σίτας αλουμινίου.

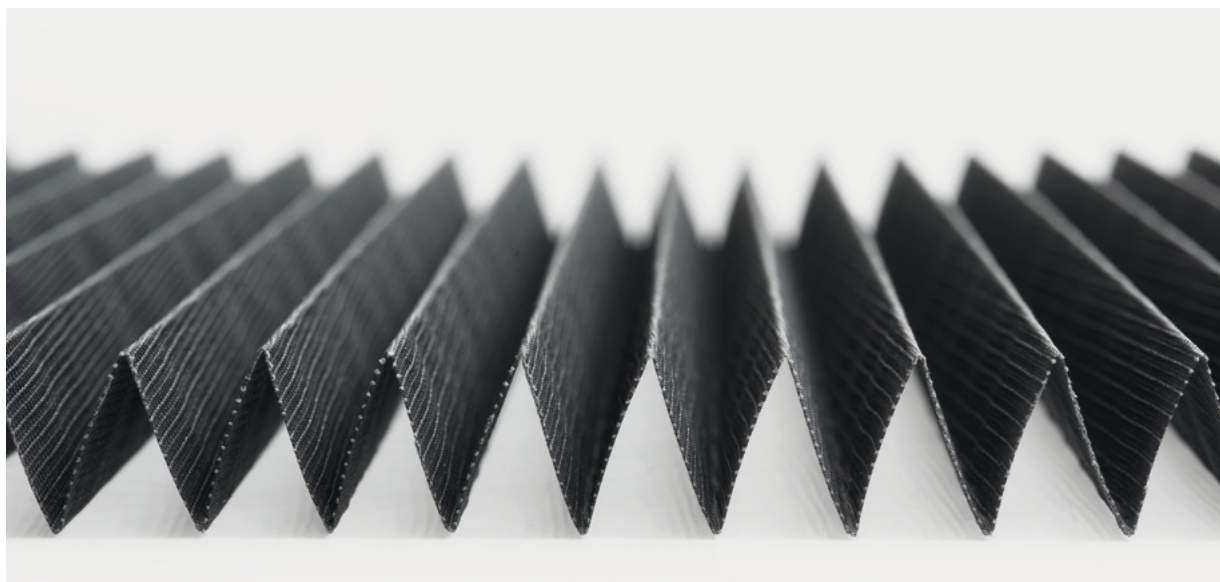

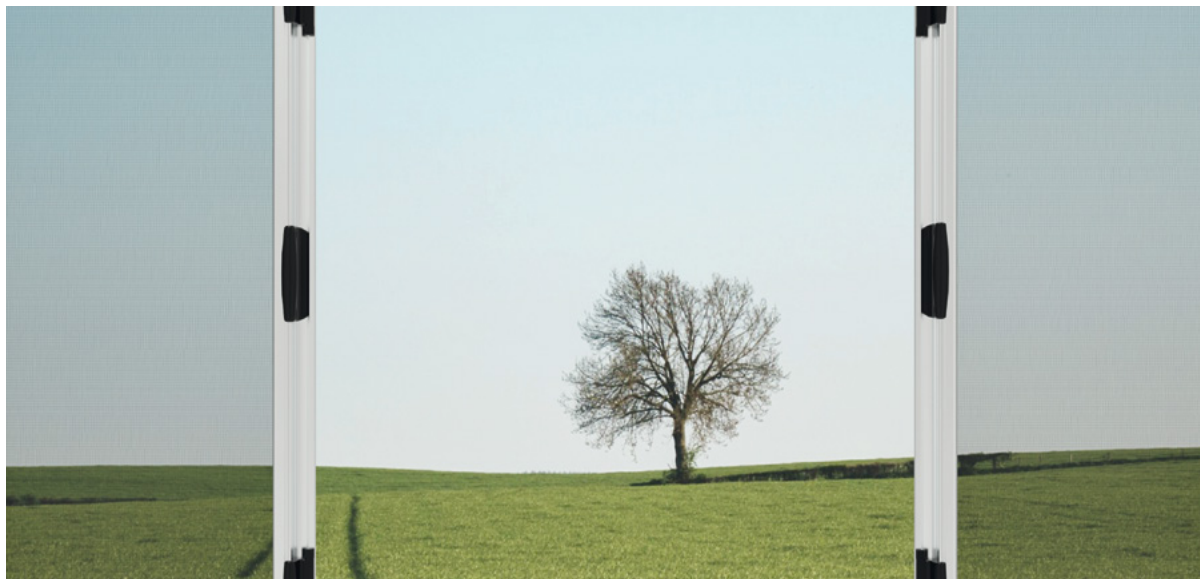

Aluminum

Πανί αλουμινίου με υψηλή ανθεκτικότητα.

Διατίθεται σε ρόλους 30m και ύψη 100cm & 120cm σε ασημί χρώμα.

Συμβατό με τα συστήματα σίτας VL Opening Door και VL Plato της VIOMAL, καθώς με όλα τα συστήματα σίτας αλουμινίου.



Pet

Ενισχυμένο πανί σίτας μεγάλης αντοχής, ιδανικό για ιδιοκτήτες κατοικίδιων ζώων, καθώς είναι πολύ ανθεκτικό στο γρατζούνισμα, προσφέροντας παράλληλα εξαιρετικό αερισμό του χώρου.

Διατίθεται σε ρόλους 20m και ύψος 135cm σε χρώμα γκρι.

Συμβατό με τα συστήματα σίτας VL Opening Door της VIOMAL, καθώς και με όλα τα συστήματα σίτας αλουμινίου.

KIT Πανιού Αντικατάστασης

Το KIT πτυχωτού πανιού αντικατάστασης αποτελεί ιδανική λύση για επισκευή όλων των πτυχωτών συστημάτων σίτας της αγοράς.

Το πτυχωτό πανί είναι διάτρητο, πολυεστερικό και παράγεται στις κεντρικές εγκαταστάσεις της VIOMAL.

Είναι διαθέσιμο σε μαύρο και γκρι χρώμα και είναι κατάλληλο για επισκευή συστημάτων σίτας 15mm - 18mm.

Το KIT περιλαμβάνει το πανί, τους ρεγουλατόρους και περασμένα κορδόνια.

Παραδίδεται έτοιμο για χρήση χωρίς ανάγκη μηχανολογικού εξοπλισμού.

Σύστημα Σίτας	Πανί 15 mm	Πανί 18 mm
22 mm	✓	
25 mm		✓
27 mm		✓
29 mm		✓
32 mm		✓
34 mm		✓
37 mm		✓

Behind the Screen ●

VIOMAL[®] S.A.

Aluminium shading • Made to inspire

VIOMAL[®] S.A.

Aluminium shading • Made to inspire

Κεντρικά γραφεία & Εργοστάσιο:

Βατώντας, Ν. Αρτάκη
34 600, Εύβοια
Τηλ. +30 22210 45236-9
Fax. +30 22210 41536



www.viomal.com | info@viomal.com

Υποκατάστημα & Κέντρο διανομής Β. Ελλάδος

6ο χλμ. Εθν. Οδού Αθηνών - Θεσσαλονίκης,
Καλοχώρι 57 009, Θεσσαλονίκη
Τηλ. +30 2310 755222
Fax. +30 2310 755905

TUV
AUSTRIA
EN ISO 9001:2015
20001210005228